



# LAGUNA®

mobilă pentru acasă

Instrucțiuni de Montaj

Living Wild - Modul A



Montajul necorespunzător atrage după sine pierderea garanției.

Unelte Necesare:



Surubelnita



Ciocan



Imbus



Se recomandă montarea produsului în minim două persoane.

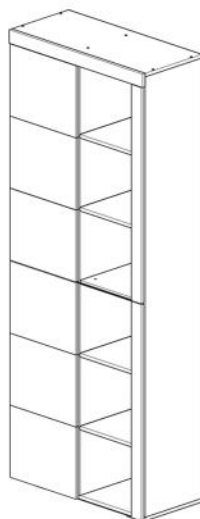

Denumire	Dimensiune	Cantitate	Simbol
Reper Inferior	790x336	1	RI
Reper Superior	790x336	1	RS
Laterale	1956x336	2	L
Reper intermediar	1956x336	1	INT
Polita Mobila	370x336	8	PM
Polita Fixa	370x336	2	PF
Ornament	790x60	1	ORN
Ornament Vitrina	960x60	2	V
Front	960x390	2	FR

Cuie	Confirmator 7x50	Balama Aplicata	Surub 4x16
CU  68	CF  12	BA  8	S4  6
Surub 3,5x16	Coltar Plastic	Suport Polita	Saibe Cupa
S3  32	CP  3	SP  32	SC  14
Camă demontabil	Tija demontabila	Surub 5x25	Surub metric 4x10
CD  8	TD  4	S1  8	M1  2
Picior gri	Tija demontabil dublu	Saiba Plastic Sticla	
PG  4	DD  2	SB  1	

## 1 Ansamblare

Se așază cele două laterale (L) și intermediara (INT) pe o suprafață dreaptă și se vor fixa tijele demontabile (TD) și suportii de polita (SP). Pe intermediara (INT), suportii de polita (SP) se montează pe ambele părți.

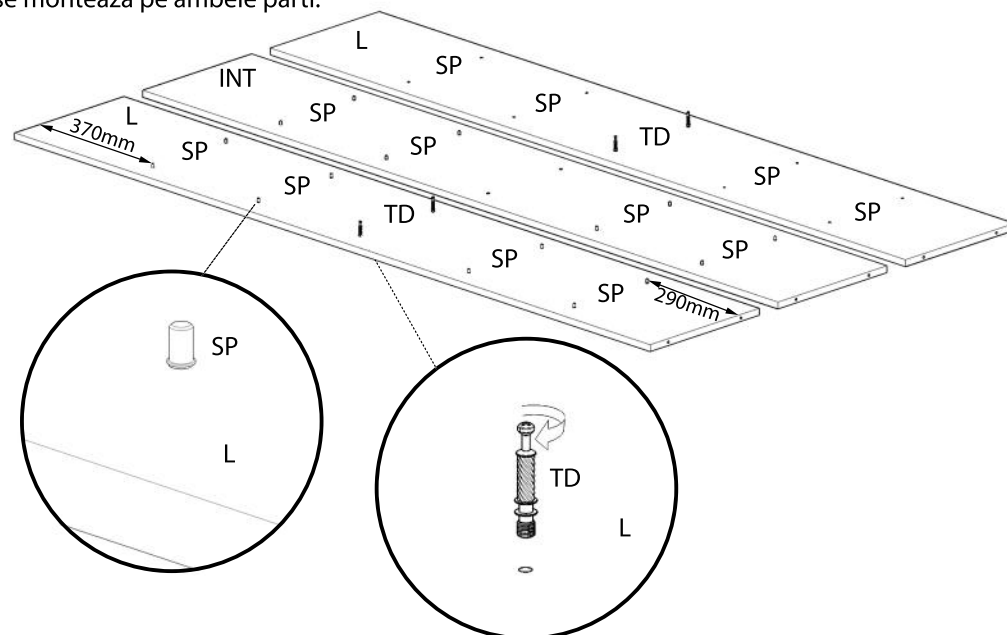

Se fixează reperul superior (RS) și reperul inferior (RI) de laterala (L) cu ajutorul confirmatoarelor (CF).

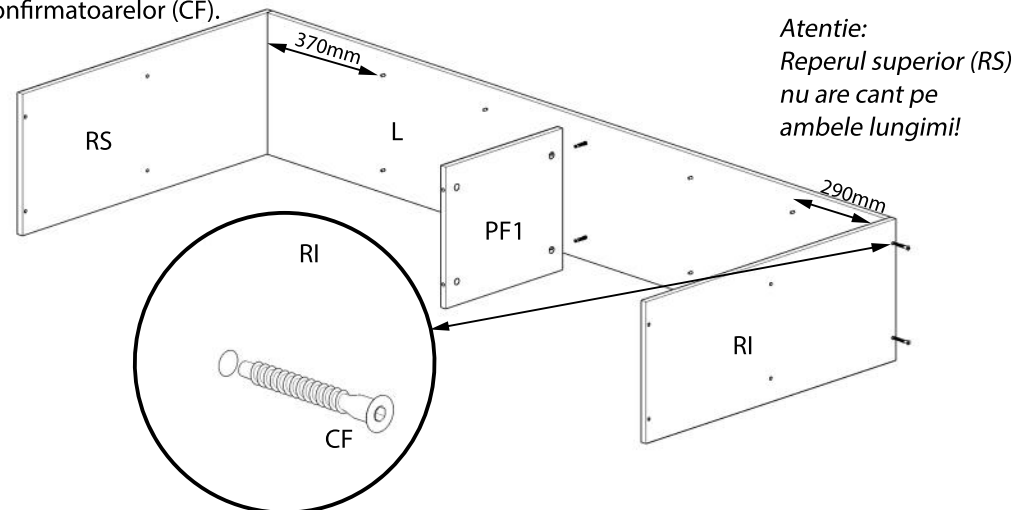

**Atentie:** Lateralele se vor așază cu distanța de 370mm din cant până în gaura pentru suportul de polita în partea superioară iar cu distanța de 290mm din cant până în gaura pentru suportul de polita în partea inferioară, precum este reprezentat în cele două desene.

## 2 Montare polite fixe, ornament si HDF.

Polita fixa (PF) se va fixa de laterala si intermediara cu ajutorul camelor demontabililor (CD). Intermediara(INT) se fixeaza de reperul inferior(RI) si reperul superior(RS) cu ajutorul confirmatoarelor(CF).

Pentru a putea fixa si ce-a dea doua polita fixa se va folosi tija pentru demontabil dublu(TDD). Prinderea acesteia se va face tot cu ajutorul camelor demontabililor (CD).

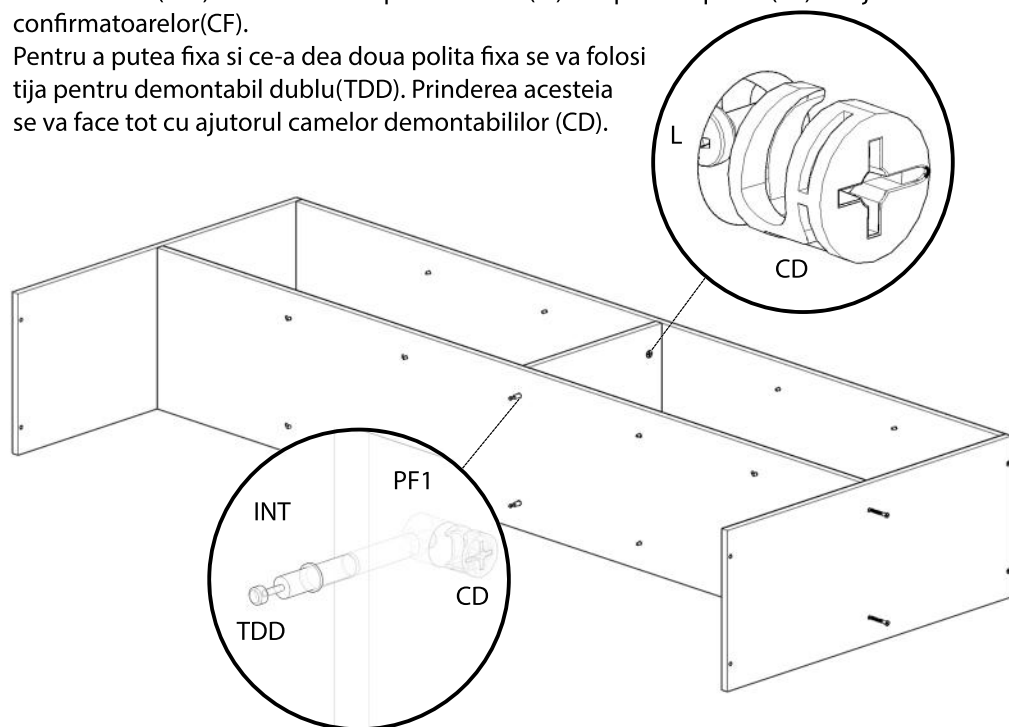

Se fixeaza si a doua laterala(L) in confirmatoare (CF).

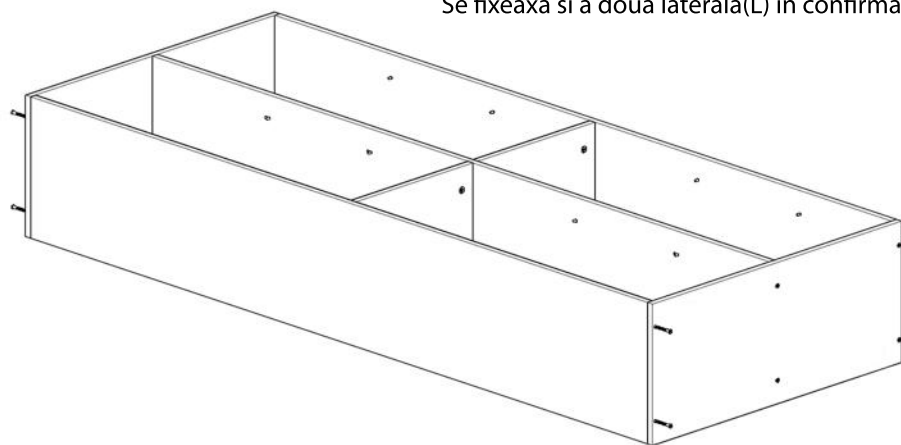

### Important:

Inainte de a prinde HDF-ul se va folosi o ruleta pentru a aduce in vinclu, corpul. HDF-ul se va fixa cu cuie (CU) pe laterala(L), reper inferior (RI), reper superior (RS) si polite fixe (PF).

Pentru imbinarea celor doua bucati de HDF se va folosi profilul H (PH).

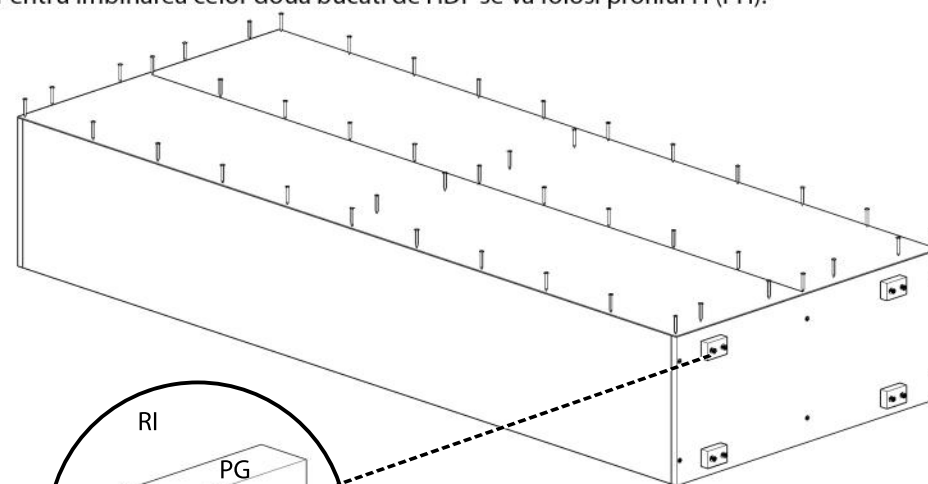

Picioarele Gri (PG) se monteaza cu ajutorul surubelor 5x25(S1).

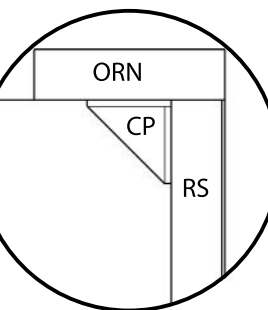
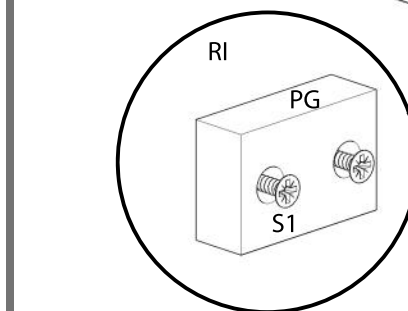

Ornamentul (ORN) se va fixa pe dulap cu ajutorul coltarelor de plastic (CP) si a suruburilor 4x16(S4). Acesta se va alinia cu reperul superior (RS) al dulapului, precum este prezentat in figura de mai sus.

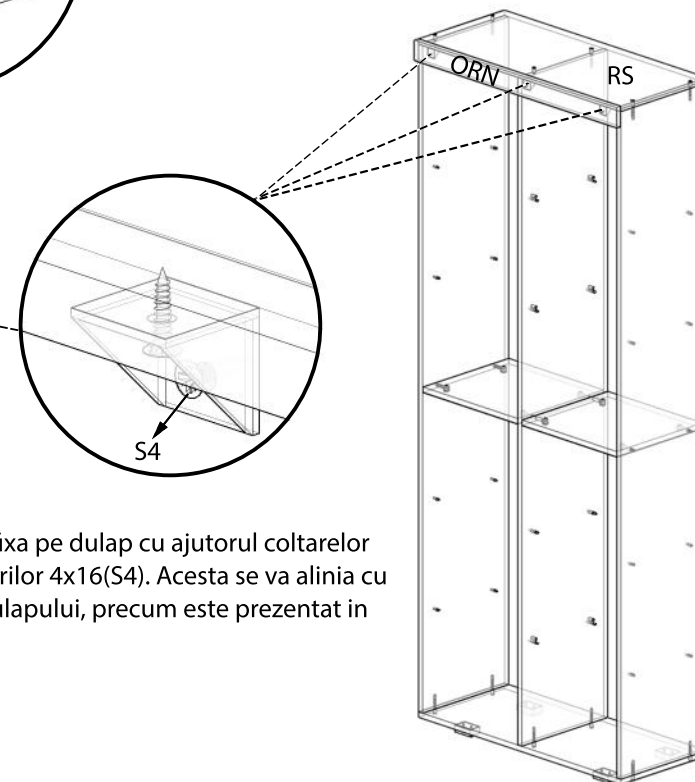



# LAGUNA®

mobilă pentru acasă

Instrucțiuni de Montaj

Living Wild - Modul A

## 3 Montare polite mobile și front-uri.

Se așază politele mobile (PM) pe suportii de polita (SP).  
Balamalele aplicate (BA) se vor fixa pe laterala (L)  
și pe front (FR) cu șurub 3,5x16 (S3).  
Pentru prinderea fronturilor ce conțin sticlă (V), se va  
folosi același tip de balamă aplicată (BA).  
Prinderea manerelor se va face cu șurub 4x27.  
La front-ul cu sticlă (V) se va atașa mai întâi șabla de  
plastic (SB) iar apoi se va prinde butonul cu șurub  
metric 4x10 (M1)

